



El incumplimiento de estas instrucciones exime de toda responsabilidad a TRES Grifería.

TRES Grifería décline toute responsabilité en cas d'insobserance de ces instructions.

Bei Nichtbefolgung der Bedienungsanleitung übernimmt TRES Grifería keinerlei Haftung.

Het niet opvolgen van deze instructies ontslaat TRES Grifería van alle aansprakelijkheid.

L'inadempimento di queste istruzioni esonera TRES Grifería da ogni responsabilità.

Nedodržení pokynů v návodu zbavuje společnost TRES Grifería veškeré zodpovědnosti.

Any failure to follow these instructions releases TRES Grifería from any liability.

Niezastosowanie się do instrukcji zwalnia z wszelkiej odpowiedzialności TRES Grifería.



PURGAR INSTALACIÓN · PURGER L'INSTALLATION · WASSER AUS DEN ROHREN ABLASSEN · DE INSTALLATIE ONTLUCHTEN · SPURGARE L'IMPIANTO · NECHTE Z POTRUBÍ VYTÉČT VEŠKEROU VODU · BLEEDING THE EQUIPMENT · ODPROWADZIĆ WODĘ Z INSTALACJI · PURGAR A INSTALAÇÃO · ПРОМЫВКА СИСТЕМЫ

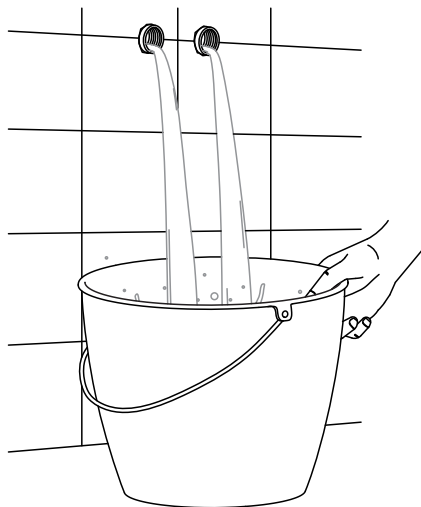

VALORES DE CONEXIÓN · VALEURS DE BRANCHEMENT · ANSCHLUSSWERTE · WAARDEN VAN DE VERBINDING  
 VALORI DI CONNESSIONE · NASTAVENÍ PŘIPOJENÍ · FITTING CONNECTION SPECIFICATIONS  
 CHARAKTERYSTYKI PODŁĄCZENIA · CONDIÇÕES DE CONEXÃO · ПРОМЫВКА СИСТЕМЫ

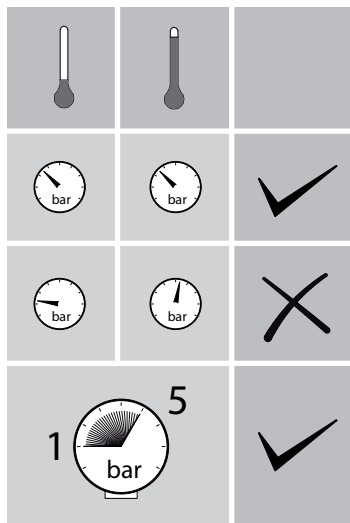
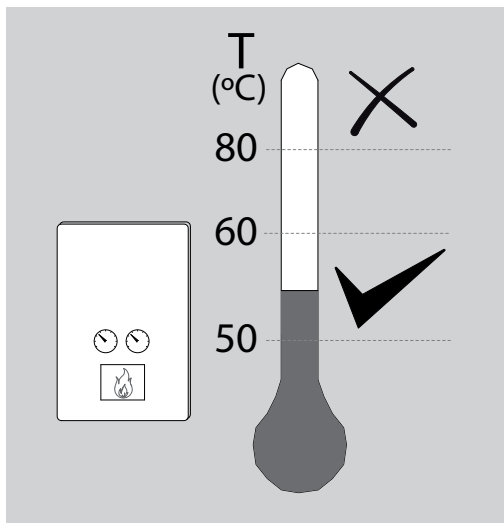

205.603.01

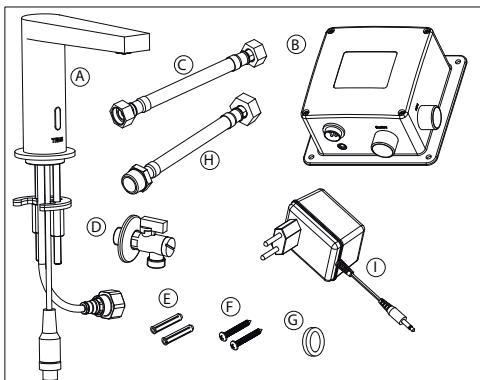

205.603.02

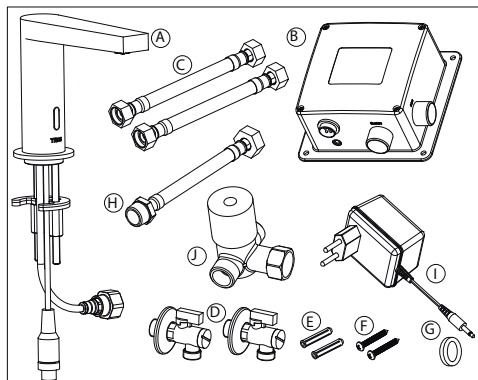

- SPA** LA CONEXIÓN DE LA GRIFERÍA DEBE REALIZARSE CON EL CUARTO DE BAÑO ACABADO  
 Las variaciones excesivas en la luminosidad del ambiente pueden producir un mal funcionamiento del producto.
- FRA** LE RACCORDÉMENT DE LA ROBINETTERIE DOIT SE FAIRE UNE FOIS LA SALLE DE BAINS TERMINÉE.  
 Des variations excessives dans la luminosité ambiante peuvent perturber le fonctionnement du produit.
- DE** DIE INSTALLATION DER ARMATUR MUSS NACH ABSCHLUSS SÄMTLICHER ARBEITEN IM BADEZIMMER ERFOLGEN.  
 Übermäßige Schwankungen des Lichteinfalls in der Umgebung können zu Betriebsstörungen des Produkts führen.
- NL** DE KRAAN MAG PAS WORDEN AANGESLOTEN ALS DE BADKAMER HELEMAAL VOLTOOID IS  
 Te grote veranderingen in de lichtsterkte van het vertrek kan een slechte werking van het product tot gevolg hebben.
- IT** IL COLLEGAMENTO DELLA RUBINETTERIA DEVE ESSERE EFFETTUATO NEL BAGNO TERMINATO  
 Le variazioni eccessive della luminosità ambiente possono produrre un malfunzionamento del prodotto.
- CZ** MONTÁŽ BATERÍ JE TŘEBA PROVÉST PO DOKONČENÍ VEŠKERÝCH PRACÍ V KOUPELNĚ  
 Příliš velké rozdíly ve světelnosti místnosti mohou způsobit špatné fungování výrobku.
- UK** THE TAPS MUST BE CONNECTED WHEN THE BATHROOM IS FINISHED  
 Excessive variation in lighting conditions may prevent the product from working correctly.
- PL** BATERIE NALEŻY MONTOWAĆ W WYKOŃCZONEJ ŁAZIENCIE  
 Zbyt duże zmiany natężenia oświetlenia w otoczeniu mogą spowodować nieprawidłowe działanie produktu.
- PT** A LIGAÇÃO DAS TORNEIRAS DEVE SER EFECTUADA APÓS A CASA DE BANHO ESTAR ACABADA  
 As variações excessivas na luminosidade do ambiente podem causar problemas no funcionamento do produto.
- RU** ПОДКЛЮЧЕНИЕ СМЕСИТЕЛЕЙ ДОЛЖНО ОСУЩЕСТВЛЯТЬСЯ ПОСЛЕ ТОГО, КАК БУДЕТ ЗАКОНЧЕНА ОТДЕЛКА  
 ВАННОЙ КОМНАТЫ.  
 Чрезмерное варьирование освещенности в помещении может привести к нарушениям в работе данного изделия.

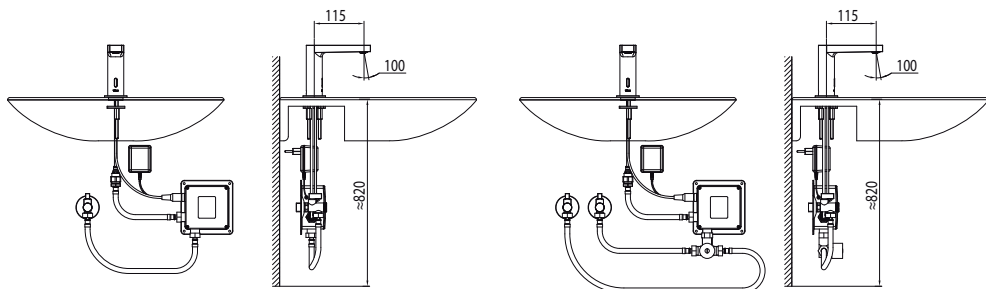

1

205.603.01

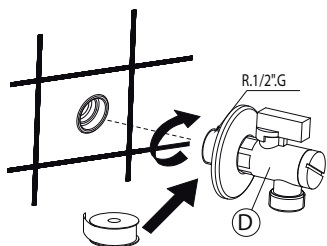

205.603.02

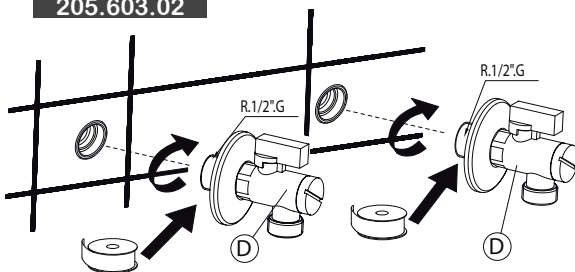

2

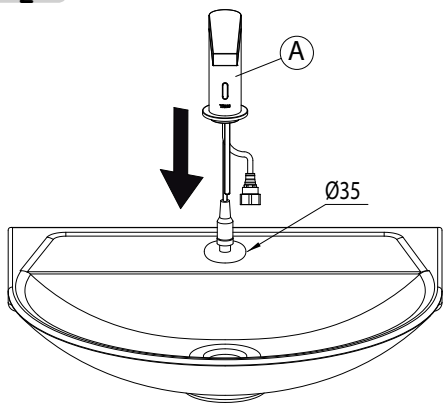

3

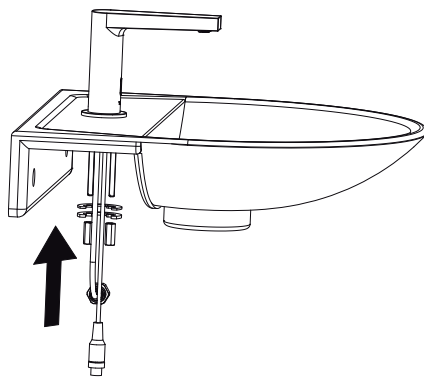

4

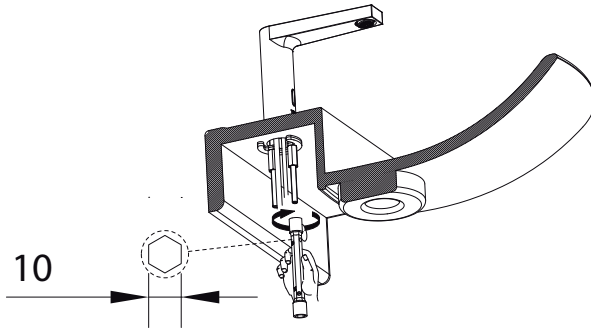

5

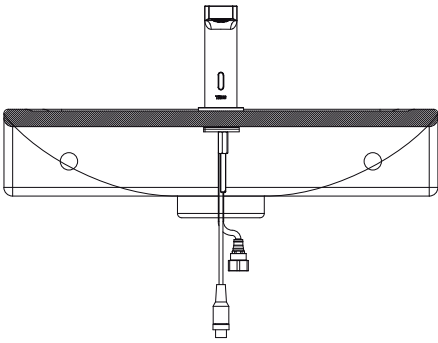

6

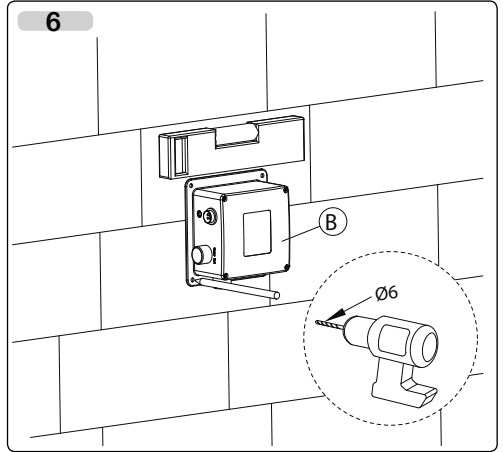

7

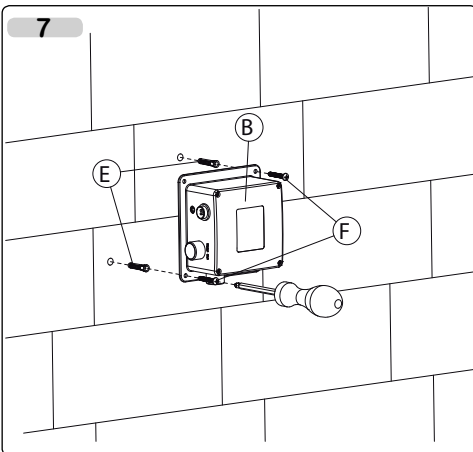

8

205.603.01

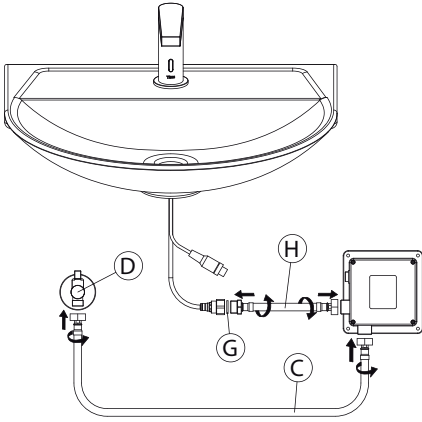

205.603.02

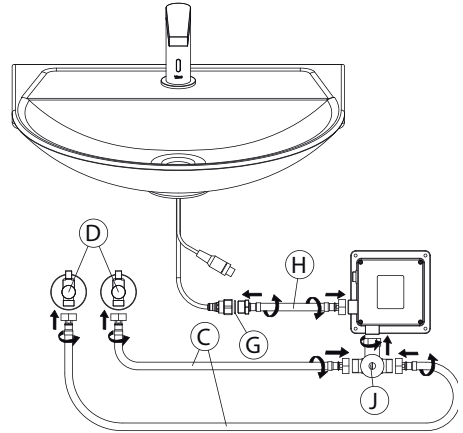

9

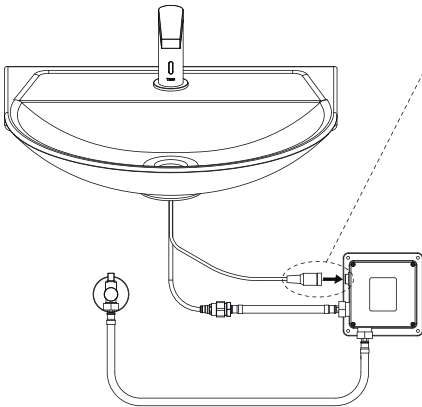
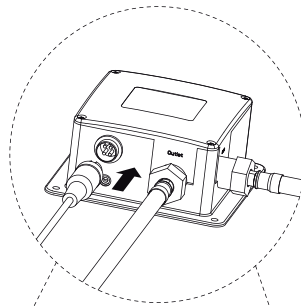
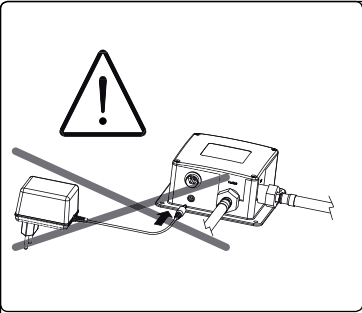

205.603.01

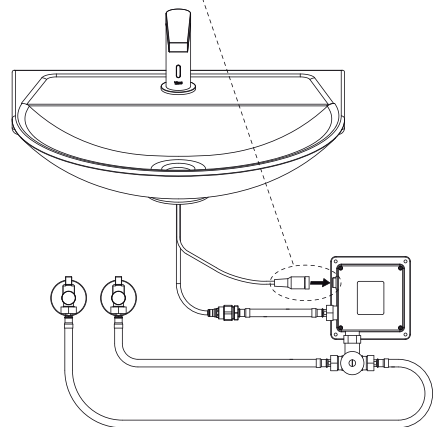

205.603.02

10a

205.603.01

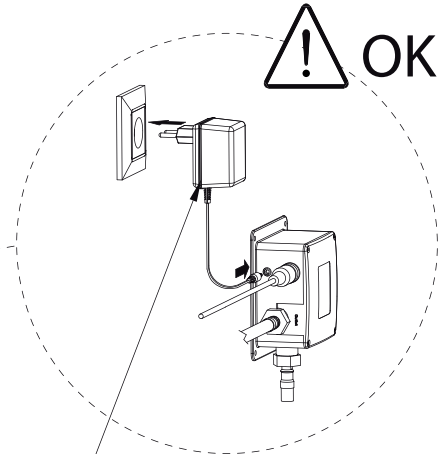
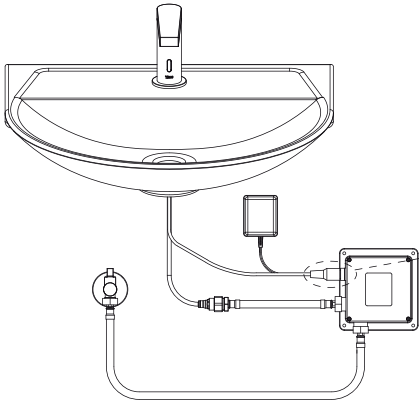

205.603.02

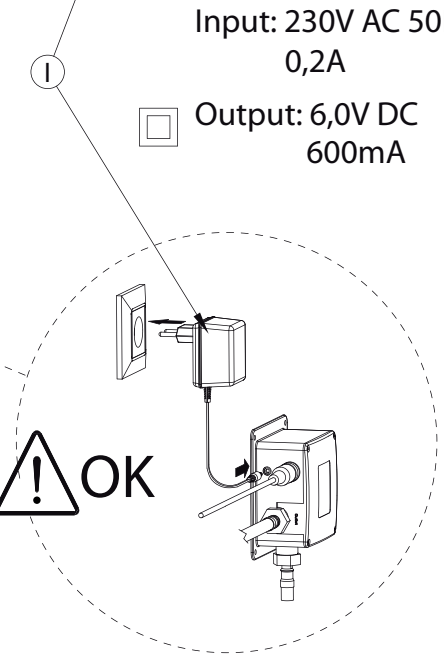
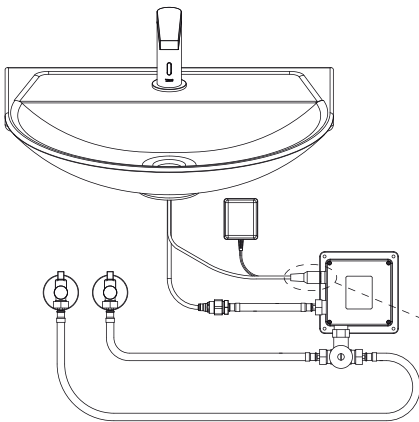

Input: 230V AC 50Hz  
0,2A

Output: 6,0V DC  
600mA

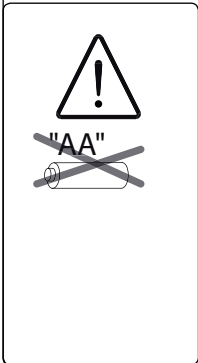

10b

205.603.01

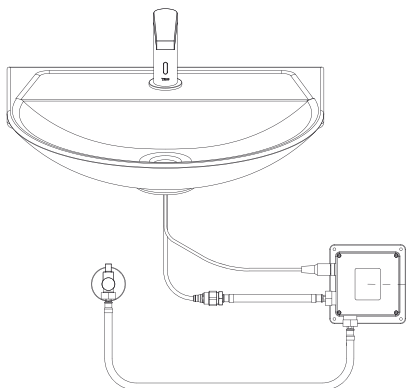

4x "AA" / LR06 (Allcaline) \*  
2700 - 2900 mAh 1.50V

DC

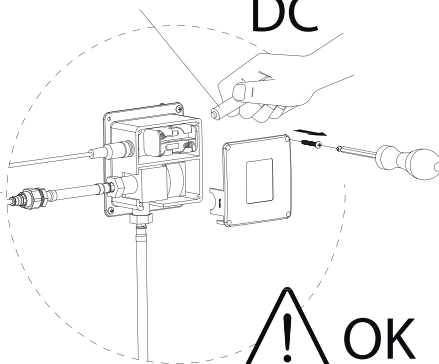

205.603.02

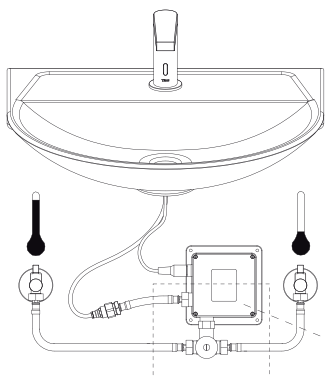

4x "AA" / LR06 (Allcaline) \*  
2700 - 2900 mAh 1.50V

DC

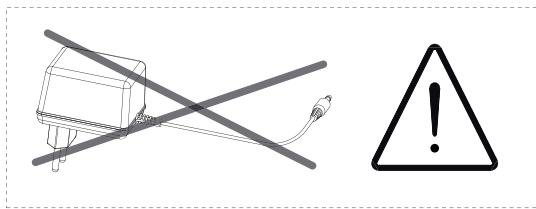
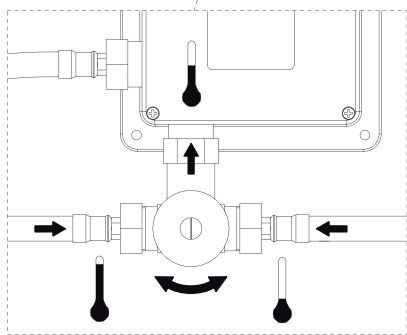
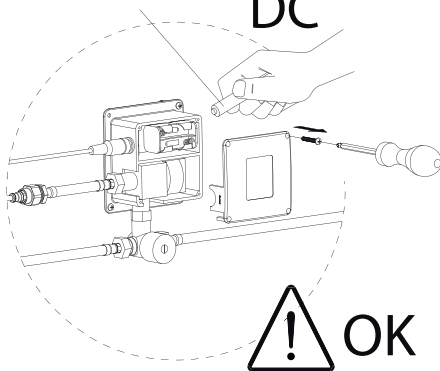



1

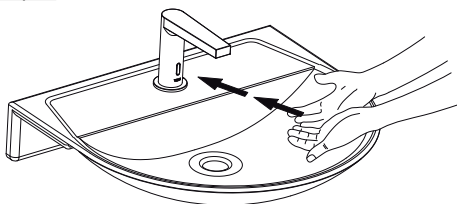

2

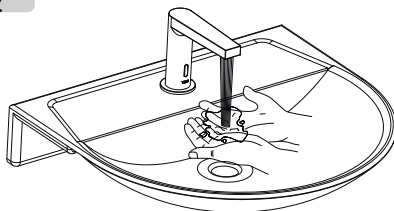

3

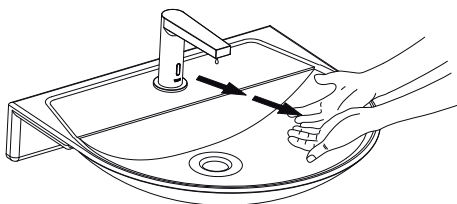

PARO DE SEGURIDAD · ARRÊT DE SÉCURITÉ · SICHERHEITSABSCHALTUNG · VEILIGHEIDSTOP · SOSTA DI SICUREZZA  
BEZPEČNOSTNÍ STOP · SECURITY STOP · ODCIĘCIE BEZPIECZEŃSTWA · PARAGEM DE SEGURANÇA · БЕЗОПАСНОСТЬ СТОП

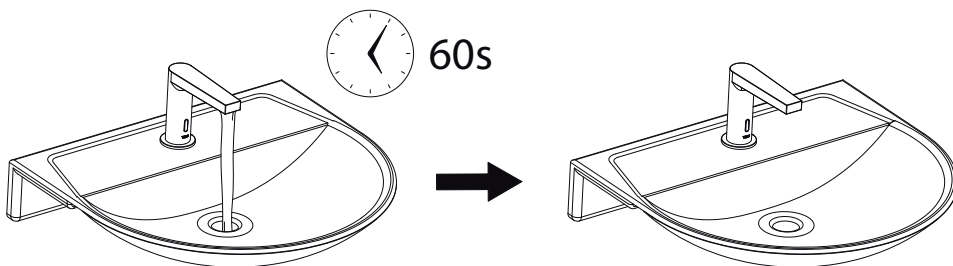

\* Baterías NO incluidas.  
Piles NON fournies.  
Die Batterien gehören nicht zum Lieferumfang.  
Batterijen NIET meegeleverd.  
Batterie NON fornite in dotazione.  
Baterie NEJSOU součástí dodávky.  
Batteries NOT included.  
Baterie nie załączone.  
Pilhas NÃO incluídas.  
Батарейки в комплект НЕ входят.

REGULACIÓN DEL RANGO DE DETECCIÓN DEL SENSOR · RÉGLAGE PLAGE DE DÉTECTION DU CAPTEUR ·  
 REICHWEITENREGELUNG DES SENSORRADIUSES · DE AFSTELLING VAN HET DETECTIEVELD VAN DE VOELER ·  
 REGOLAZIONE DELLO SPAZIO PER L'ATTIVAZIONE DEL SENSORE · NASTAVENÍ ROZSAHU DETEKCE SENZORU ·  
 SENSOR DETECTION RANGE ADJUSTMENT · REGULACJA CZUŁOŚCI SENSORA · AJUSTE DE INTERVALO DE  
 DETECÇÃO DE SENSOR · РЕГУЛИРОВКА ДАЛЬНОСТИ ОБНАРУЖЕНИЯ ДАТЧИКА

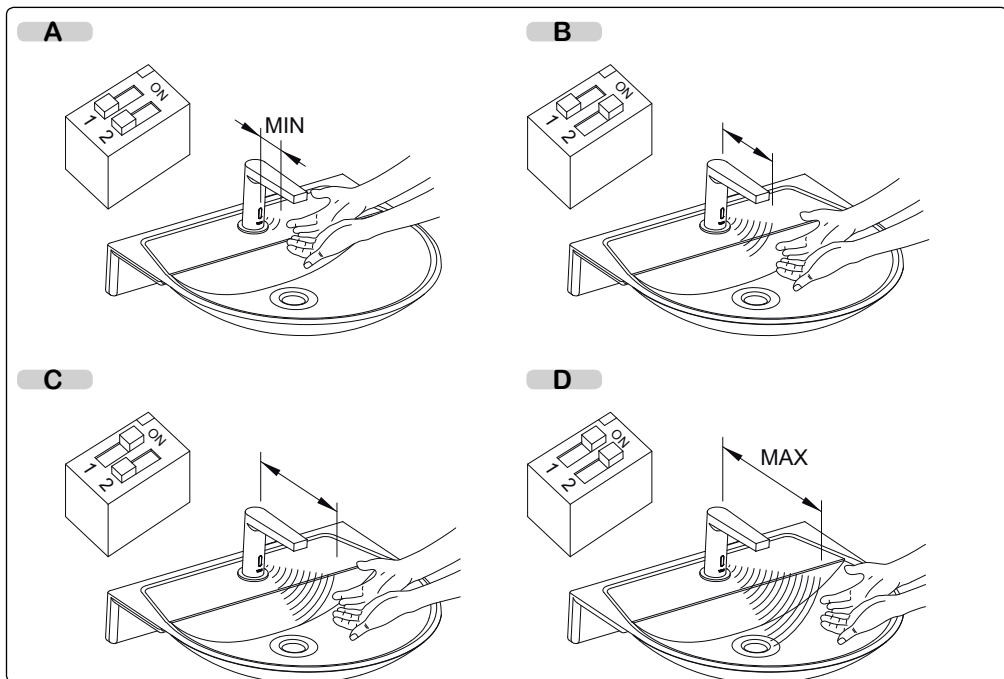
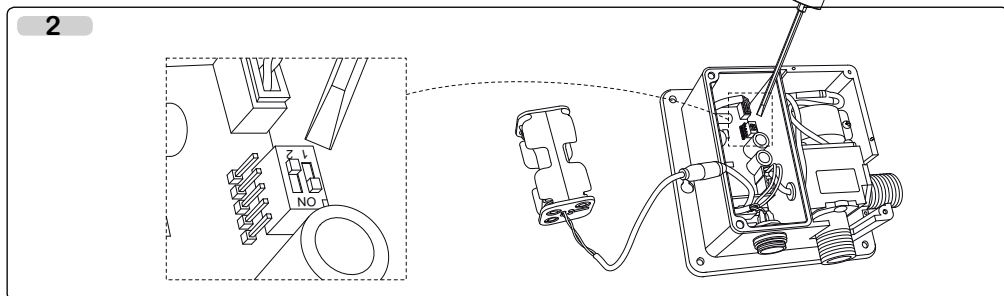
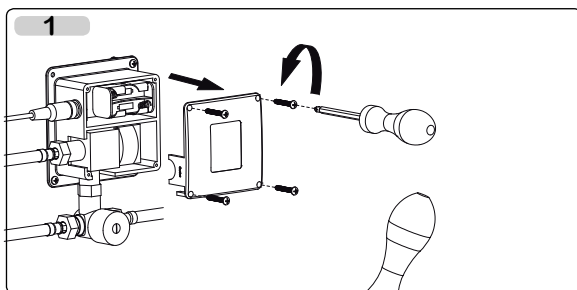

INSTRUCCIONES DE MANTENIMIENTO · INSTRUCTIONS POUR L'ENTRETIEN  
WARTUNGSANLEITUNG · ONDERHOUDSAANWIJZINGE · ISTRUZIONI PER LA MANUTENZIONE  
POKYNY K ÚDRŽBĚ · MAINTENANCE INSTRUCTIONS · INSTRUKCJA KONSERWACJI  
INSTRUÇÕES DE MANUTENÇÃO · ИНСТРУКЦИИ ПО УХОДУ

1

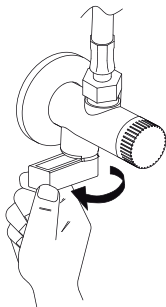

2

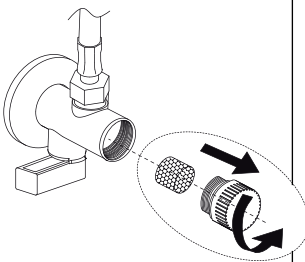

3

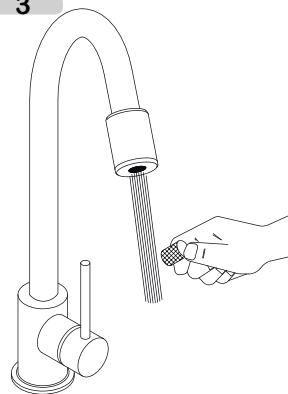

4

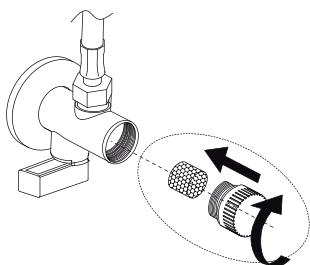

5

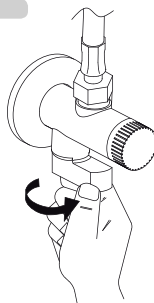

LIMPIEZA · NETTOYAGE · REINIGUNG · REINIGING · PULIZIA · ČIŠTĚNÍ  
CLEANING · CZYSZCZENIE · LIMPEZA · ЧИСТКА

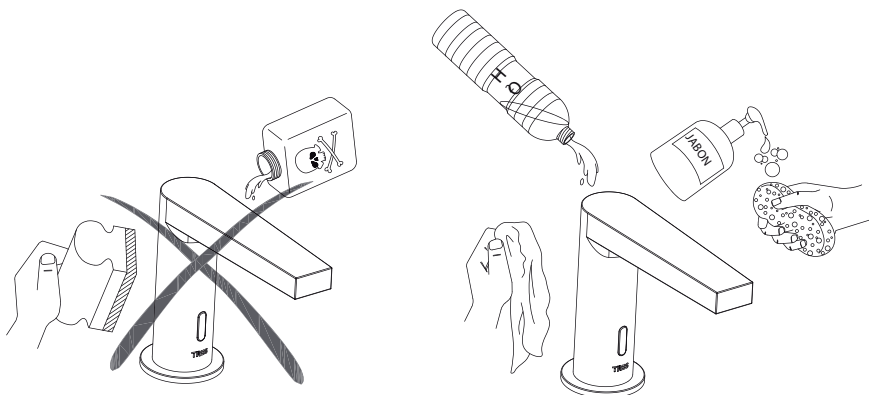



Es responsabilidad del usuario eliminar los residuos de este tipo depositándolos en un "punto limpio" para el reciclado de residuos eléctricos y electrónicos.

Il incombe à l'utilisateur d'éliminer les déchets de ce type en les déposant dans un « point propreté » destiné au recyclage des déchets électriques et électroniques.

Der Benutzer ist für ordnungsgemäße Entsorgung bzw. Wiederverwertung der anfallenden Abfälle verantwortlich.

Het is de verantwoordelijkheid van de gebruiker om dit soort afval te verwijderen en het bij een afvalverzamelpunt voor het recyclen van elektrisch en elektronisch afval te deponeren.

L'utente è responsabile dello smaltimento di questo genere di residui; dovrà depositarli presso un "punto di raccolta" per il riciclaggio di materiale elettrico ed elettronico.

Uživatel zodpovídá za likvidaci opotřeбенého výrobku nebo jeho součástí na sběrném místě určeném pro recyklaci odpadu z elektrických a elektronických zařízení.

The user is responsible for eliminating this type of waste, depositing them in a Recycling Centre for waste electrical and electronic equipment.

Użytkownik jest zobowiązany do usuwania tego rodzaju odpadów do odpowiedniego punktu recyklingu odpadów elektrycznych i elektronicznych.

É da responsabilidade do utilizador a eliminação deste tipo de resíduos, depositando-os num centro destinado à reciclagem de resíduos eléctricos e electrónicos.

пользователь несет ответственность за утилизацию отходов этого типа и обязан сдавать их в приемные пункты для дальнейшей переработки электрического и электронного оборудования.